

# SECCIÓN A-A'

E = 1:50

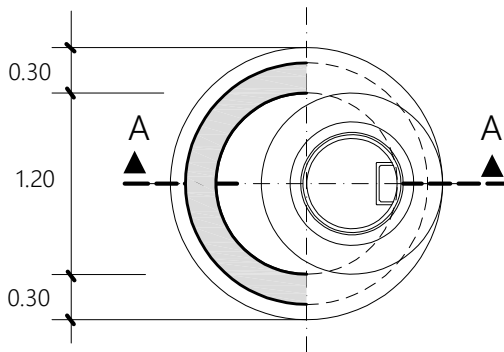
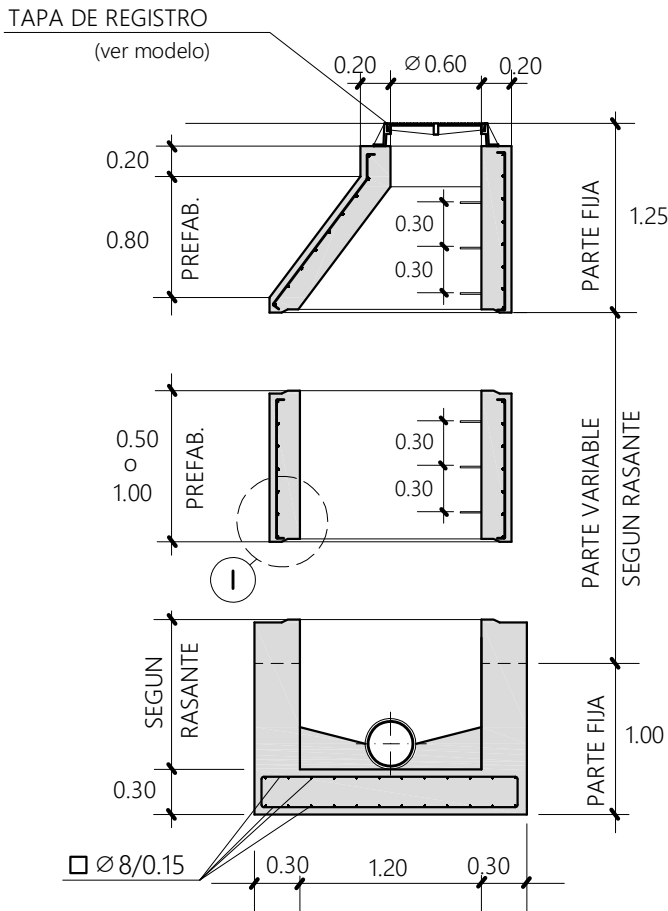

## PLANTA

E = 1:50

HORMIGÓN BASE HM-30  
HORMIGÓN PREFABRICADO HA-40

ACERO B 500 SD

MALLAZO EN PREFABRICADO

□ Ø8/0,12

## DETALLE ①

E = 1:10

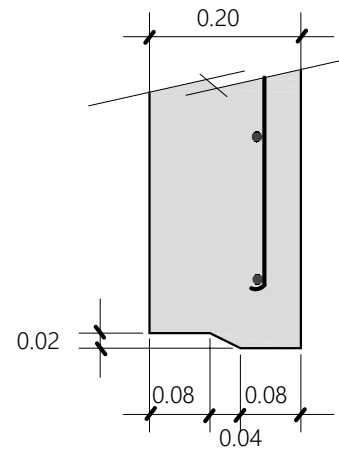

## MODELO DE PATE

E = 1:10

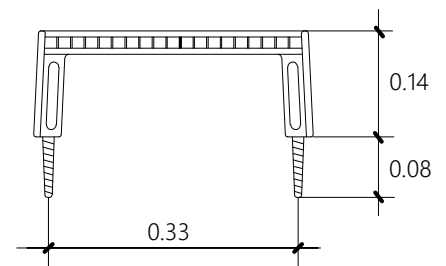

PATE DE COPOLIMERO DE  
POLIPROPILENO Y VARILLA  
ACERADA DE Ø 12 mm.

NOTA : SE HORMIGONARÁ DE UNA VEZ LA PARTE FIJA  
INFERIOR (SOLERA Y ALZADO)

MODELO:

**POZO DE REGISTRO PREFABRICADO  
PARA TUBERÍA Ø ≤ 80 cm.**

ESCALA ORIGINAL A4:

VARIAS

ESCALA GRAFICA:



**N-13-2**

ENERO 2023